

テーマ

魅力あるSUWAブランドの創造!

2002 〈最初の5年間〉 2006 〈次の5年間〉 2011 〈11年目以降〉

2015

第1ステージ
情報の発信

第2ステージ
販路の拡大

第3ステージ
飛躍への挑戦!



「飛躍」 新技術・新産業の創出、部品加工⇒モジュール化・ユニット化、新素材開拓

「情報発信」
わが社の強み「ひとわざ(一技) PRシート

挑戦

「連携・交流」
国際・産学官・企業間・地域間 グローバル化

「地域の強み」超精密・微細加工の集積地—小型・軽量・薄い「省の技術」の活用—

“知る”から始まる“挑戦”と“飛躍”

出展日時

2015年10月15日(木)～10月17日(土)
午前9時30分～午後4時30分(最終日午後4時終了)

出展会場

諏訪湖畔 諏訪湖イベントホール
(旧東洋バルブ株式会社 諏訪工場跡地内)

Website

<http://www.suwamesse.jp>

出展対象企業

魅力あるSUWAブランドの創造をテーマに、「長野・諏訪から『ものづくり』の情報発信」を具現化する展示会とします。そのために、出展対象企業を主催側で精査させていただきますので、ご理解の程お願い申し上げます。



◆出展ゾーンについては以下のカテゴリーに分類いたします。

- ① 「加工技術ゾーン」 金属加工/プラスチック・ゴム加工/熱処理・表面処理加工
- ② 「電気・機械・光学ゾーン」 電気・電子製造・組立/機械・装置製造・組立/光学部品・光学製品
- ③ 「ソリューションゾーン」 IT・ソフトウェア・通信/開発・設計・試作/各種・その他
- ④ 「産学・研究ゾーン」 高校、専門学校、大学、研究機関

◆目標来場者数/25,000名

◆展示規模/9,741㎡

◆募集小間/450小間

◆併催イベント/ものづくりに関する各種イベント、講演会



NAGANO-SUWA

諏訪圏工業メッセ

2015

NAGANO SUWA AREA
INDUSTRIAL MESSE

出展のご案内

ごあいさつ

信州・諏訪地域6市町村の経済団体と行政・支援機関等が協力し合い開催する「諏訪圏工業メッセ」は、継続開催により「地方では国内最大級の工業専門展示会」との高い評価をいただいております。

お蔭様で、2002年からの開催により諏訪地域企業の「情報発信」と「販路拡大」の取り組みにおいて大きな成果を得ておりますが、2012年からは新たなステージとして、これまで以上に地域が一丸となって「魅力あるSUWAブランドの創出」のため、新たな挑戦による飛躍を目指しております。

日本のものづくりが危惧される中、“諏訪地域の目指すべき方向”として、ユニット受注、新素材・新事業をキーワードに、超精密・微細加工の集積地SUWAの強みを活用した医療・環境エネルギー・航空宇宙分野など新たな分野への挑戦が始まっています。

今年で14回目となる「諏訪圏工業メッセ2015」では、諏訪地域ならではの技術展示に加えて、グローバル化の時代背景の中、多くの海外企業を招聘しての商談会など、国際取引の拡大も目指しております。

本年10月15日から3日間にわたり開催する「諏訪圏工業メッセ2015」を情報交換、商談・販売促進の場としてご活用いただき、新たなビジネスチャンスをつかんでいただきたいと思います。

2015年4月

諏訪圏工業メッセ2015 実行委員会

実行委員長 林 新一郎

(岡谷商工会議所 会頭)

諏訪圏工業メッセ2015

■主催/諏訪圏工業メッセ2015実行委員会

[構成団体]岡谷市、諏訪市、茅野市、下諏訪町、富士見町、原村、岡谷商工会議所、諏訪商工会議所、茅野商工会議所、下諏訪商工会議所、富士見町商工会、原村商工会、長野県、長野県中小企業振興センター、長野県テクノ財団諏訪テクノレイクサイド地域センター、日本貿易振興機構(ジェトロ)長野貿易情報センター、長野県経営者協会、長野県中小企業団体中央会、日本政策投資銀行、諏訪東京理科大学、八十二銀行、諏訪信用金庫

■主管/NPO諏訪圏ものづくり推進機構

■特別共催/信濃毎日新聞社(予定)

■共催/長野日報社(予定)

■協賛/キッツグループ、京セラ(株)、セイコーエプソン(株) (以上予定)

■後援/関東経済産業局、日本商工会議所、長野県商工会議所連合会、長野県商工会連合会、信州大学、諏訪地域金融団、諏訪地方観光連盟、日本経済新聞社松本支局、日刊工業新聞社、市民新聞グループ(7紙)、SBC信越放送、NBS長野放送、TSBテレビ信州、abn長野朝日放送、NHK長野放送局、LCV(以上予定)

可否通知

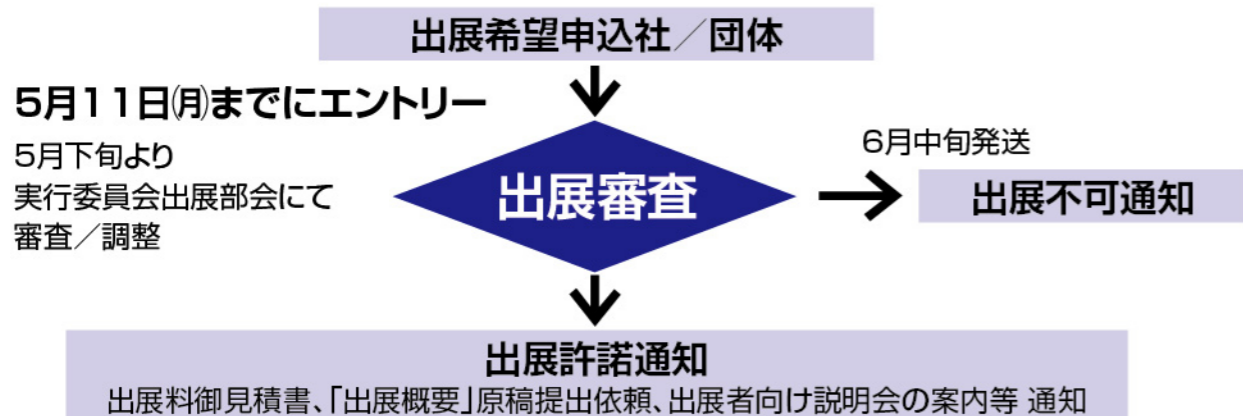

出展までのスケジュール

7月上旬	7月中旬	7月下旬	9月下旬	10月
●出展社説明会 7月8日(水) 13:30～ 諏訪市文化センター	●展示活用セミナー	●「ひとわざ(一技)PRシート」 原稿提出	●出展社説明会 9月29日(火) 13:30～ ●プレゼンセミナー	●出展社搬入・設営 10月12日(月)～14日(水) ●諏訪圏工業メッセ本番 10月15日(木)～17日(土)

基本小間出展料

①諏訪地域内に「本社」または「製造拠点」がある企業	1ブース	80,000円(税込)
②諏訪地域以外の長野県内に「本社」または「製造拠点」がある企業	1ブース	130,000円(税込)
③長野県外企業	1ブース	180,000円(税込)
④学校／研究機関	1ブース	100,000円(税込)

《キャンセル料》

※基本小間以外の場合は、別途お打ち合わせいたします。

出展通知到着日～7月末	8月1日～8月末	9月1日以降
出展料の 30%	出展料の 50%	出展料の 100%

出展料のご請求は7月8日(水)の出展社説明会の際にお渡ししますので、8月末日までにお振り込みください。

- ◆注意◆
1. ブース内における“展示即売会的”な物販目的での出展はお断りします。
 2. 申込者以外の使用(小間の譲渡・また貸し等)は認めておりません。
 3. 屋外での展示は一切できません。
 4. レイアウト希望(角小間配置等)は一切お受けできません。
 5. 今後開催されます出展社向け説明会に必ずご参加願います。
(欠席社への資料送付はできかねますので予めご了承ください。)

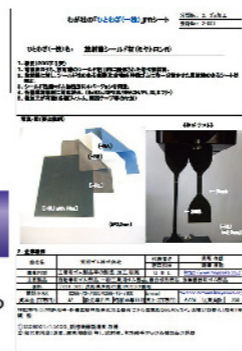

出展社へのサポート

- わが社の強みをクローズアップした、わが社の「ひとわざ(一技)PRシート」冊子を作成します。各展示会でも配布いたします。(参考/ <http://www.suwa.monozukuri.or.jp/>)
- 出展社向け説明会に合わせ展示活用セミナーを7月中旬と、プレゼンセミナーを9月下旬に行います。
- 地元の工業アドバイザーによる展示品選定・製品説明の仕方など展示についてのアドバイスをいたします。

基本小間概要

- 仕様 基礎小間スペース間口2.5m×奥行き2.0m×高さ2.7m(柱真々/W2,475mm×D1,980mm)
システムパネル/パラペット(高さ0.3m)付き
- 標準装備 社名&PRボード(統一フォーマット):1枚(W1,200mm×H300mm)
蛍光灯:1灯(FL40W)
100V・1kw電源:1口

<基本小間イメージ図(下記図は2小間分:IまたはIIいずれか)>

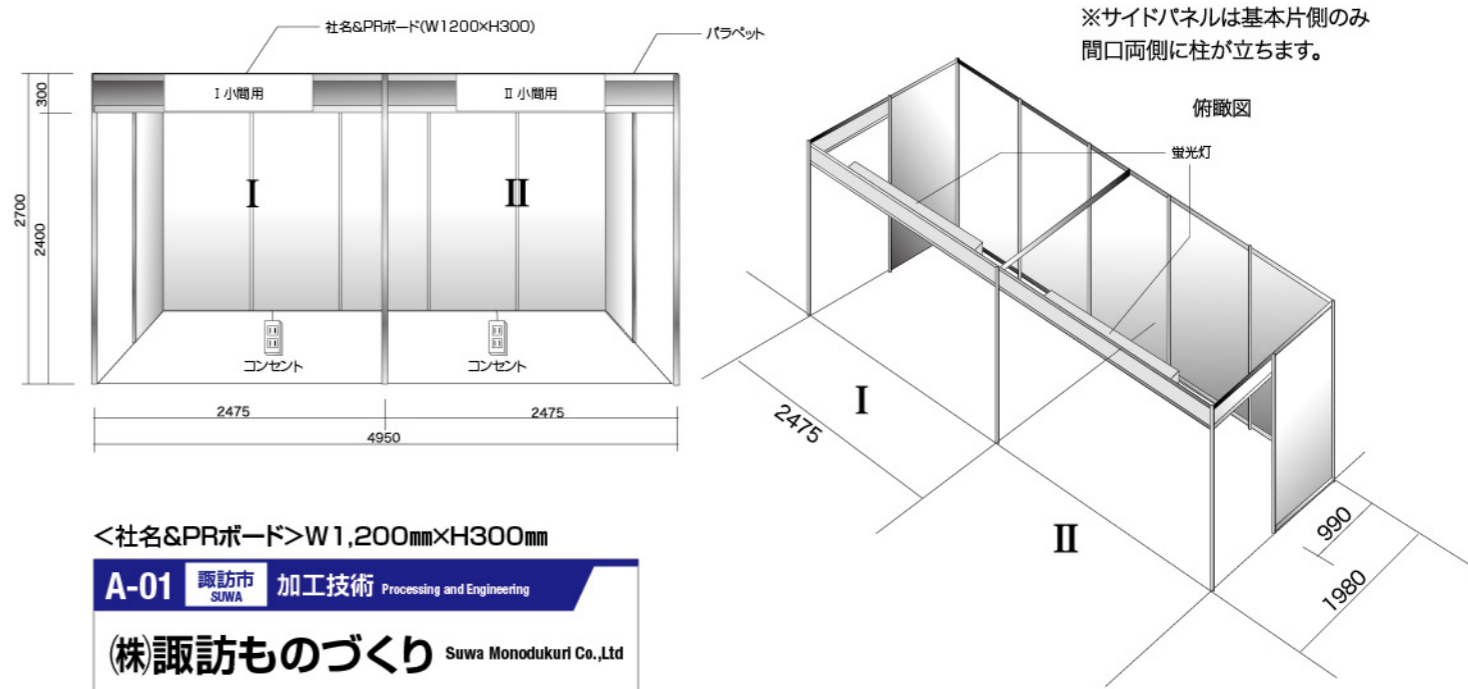

※上記基準小間以外のサイズをご希望の場合は、別途ご相談に応じます。

- その他 机・イスおよび特殊電源(单相100V/200V・三相200V)
また、インターネット回線など、社名板と基礎電源以外はすべてお申し込みが必要なオプションとなります。

お申し込み

別紙「出展希望申込書」を5月11日(月)までに事務局へお送りください。応募企業全ての内容を精査し、出展の可否を決定させていただきます。出展数・業種等を総合的に考慮し、展示小間レイアウトを実行委員会で調整させていただきます。

出展募集説明会

出展募集に関する説明会を4月7日(火)午後1時30分～午後2時30分に諏訪市文化センターにて開催します。
※その他のご案内は諏訪圏工業メッセHP <http://www.suwamesse.jp>をご覧ください。

お問い合わせ

諏訪圏工業メッセ実行委員会事務局(NPO諏訪圏ものづくり推進機構)担当/荒井、田中
〒392-0023 長野県諏訪市小和田南14-7
TEL0266-54-2588 FAX0266-54-5133 e-mail: info@suwamesse.jp